

## ویژگی های روانسنجی نسخه فارسی سیاهه عوامل محافظ خانواده در دانشجویان

### Psychometric properties of Farsi version of the Inventory of Family Protective Factors in university students

Majid Ghaffari

مجید غفاری \*

#### Abstract

In the field of family resiliency, the resiliency model of family stress, adjustment, and adaptation was developed, initially. The family adaptation model (family protective factors) directly emanates from this work. The main purpose of this study was to examine reliability, validity, and confirmatory factor analysis of Farsi version of the Inventory of Family Protective Factors in a sample of Iranian university students. A sample of two hundred and seventy-six voluntary and unpaid married students (177 females, 99 males), aged between 19 and 38 years old ( $24.19 \pm 3.24$  years), were selected through convenience sampling in some universities in Mazandaran, Iran. All participants were asked to complete the Inventory of Family Protective Factors (IFPF; Gardner, Huber, Steiner, Vazquez, & Savage, 2008), the Family Strengths Scale (FSS; Schumm, Bollman, Jurich, & Hatch, 2001), and the Marital Conflict Questionnaire (MCQ; Sanai Zaker, 2000). The findings confirmed the factor structure of the IFPF. The convergent and divergent validity of the IFPF were supported by an expected pattern of correlations between the scale and the measures of family strengths and marital conflict. All correlation coefficients between the mean scores of the IFPF and the scores of the FSS and the MCQ were statistically significant. The obtained internal consistency was markedly high (Cronbach's  $\alpha = .91$ ). The test-retest reliability of the IFPF was .83. The results suggest that the Farsi version of IFPF is a reliable and valid measure.

**Keywords:** *Inventory of Family Protective Factors, reliability, validity, confirmatory factor analysis*

#### چکیده

در حوزه ی تاب‌آوری خانواده، ابتدا مدل تاب‌آوری استرس، سازگاری و انطباق خانواده مطرح شد که مدل انطباق خانواده (عوامل محافظ خانواده) به طور مستقیم از آن استخراج شد. هدف این پژوهش بررسی پایایی، روایی و تحلیل عاملی تأییدی نسخه فارسی سیاهه عوامل محافظ خانواده در یک نمونه از دانشجویان ایرانی بود. نمونه ای شامل دویست و هفتاد و شش نفر دانشجوی متأهل (۱۷۷ زن، ۹۹ مرد) به طور داوطلب و بدون دریافت هزینه در دامنه سنی ۱۹ تا ۳۸ سال ( $24.19 \pm 3.24$ ) از طریق روش نمونه گیری سهل الوصول از دانشگاه های مازندران انتخاب شدند و فرم مشخصات دموگرافیک، سیاهه عوامل محافظ خانواده (IFPF؛ گاردنر، هیوبر، استاینر، واسکوئز و سوییچ، ۲۰۰۸)، مقیاس توانمندی های خانواده (FSS؛ شام، بولمن، یوریچ و هاچ، ۲۰۰۱) و پرسشنامه تعارض زناشویی (MCQ؛ ثنایی ذاکر، ۱۳۷۹) را تکمیل کردند. نتایج تحلیل عاملی تأییدی، ساختار عاملی نسخه فارسی سیاهه ی عوامل خانواده را تأیید کرد. روایی همگرا و واگرای سیاهه عوامل محافظ خانواده (IFPF) از طریق اجرای مقیاس توانمندی خانواده (FSS) و پرسشنامه تعارض زناشویی (MCQ) در مورد آزمودنی ها محاسبه شد و نتایج معنی دار بود. همسانی درونی بدست آمده قابل قبول بود (آلفای کرونباخ = ۰/۹۱). پایایی بازآزمایی سیاهه عوامل محافظ خانواده (IFPF) بر اساس نتایج دو بار اجرای آزمون ۰/۸۳ محاسبه شد. در نتیجه می‌توان گفت نسخه فارسی سیاهه عوامل محافظ خانواده واجد ویژگی های روانسنجی مناسبی است.

**واژگان کلیدی:** *سیاهه عوامل محافظ خانواده، پایایی، روایی، تحلیل عاملی تأییدی*

### مقدمه

اگر چه بحران‌ها یا استرس‌های پایدار در طول زندگی، برخی خانواده‌ها را با فروپاشی مواجه می‌سازد، اما خانواده‌هایی هستند که در مقابل این بحران‌ها به خوبی کارکرد مناسب خود را حفظ می‌کنند. ظاهراً خصیصه‌های ویژه‌ای در خانواده‌ای مذکور وجود دارد که به آنها در فائق آمدن بر استرس‌ها و بحران‌ها کمک می‌کند. سازگاری در هر مرحله از چرخه زندگی خانواده، مقابله با حوادث غیرمنتظره و مدیریت استرس‌های روزمره‌ی زندگی می‌تواند یک بحران را برای خانواده به فرصتی برای رشد تبدیل کند (سیلین، ۱۹۹۴).

بر اساس دیدگاه بیورز و همپسن (۱۹۹۰) خانواده‌های قدرتمند آن دسته از خانواده‌ها هستند که توانایی مقابله<sup>۱</sup> با استرس و نیز توانایی انطباق<sup>۲</sup> و تغییر را دارند. این تعریف به سازه‌ی تاب‌آوری خانواده<sup>۳</sup> بسیار نزدیک است چرا که ادبیات پژوهشی در زمینه تاب‌آوری اغلب بر توانایی‌ها و قدرت‌های افرادی تمرکز کرده است که بر مصیبت‌ها غلبه یافته‌اند (والش، ۱۹۹۶)، خانواده‌ها از طریق تکیه بر این افراد قوی برای حفاظت خانواده در برابر مصیبت‌ها، از تاب‌آوری بهره می‌برند (هاولی، ۲۰۰۰) و مفهوم تاب‌آوری بر جهت‌گیری مبتنی بر نقاط قوت تاکید دارد و در پی شناسایی عواملی است که در خانواده‌ها مطلوب در نظر گرفته می‌شوند (والش، ۱۹۹۶).

از دیدگاه رشدی، تاب‌آوری نمایانگر تسلط و مهارت خانواده در وظایف رشدی مربوط به مراحل مختلف چرخه‌ی تحول خانواده است (مستن و رید، ۲۰۰۵). پژوهش‌های انجام شده در چند دهه‌ی اخیر نشان داده‌اند که تاب‌آوری در بافت خانواده، سازگاری مثبت خانواده در زمینه‌ی شرایط چالش‌برانگیز خانواده را مطرح می‌کند (هیوبر، ناوارو، وامبل و میوم، ۲۰۱۰). تاب‌آوری خانواده از رویکرد سیستمی در مطالعه‌ی خانواده سرچشمه گرفته است و وجود تعامل دوجانبه فرایندهای آسیب‌پذیری و فرایندهای حمایتی در تأثیرگذاری بر کارکرد خانواده و همه‌ی اعضای آن را در یک وضعیت چرخه‌ای بیان می‌کند (مک‌کابین و مک‌کابین، ۱۹۹۱).

مک‌کابین، تامپسن و مک‌کابین (۱۹۹۶)، به نقل از مک‌کابین و همکاران، (۲۰۰۱) برای نخستین بار مدل تاب‌آوری استرس، سازگاری و انطباق خانواده<sup>۴</sup> را ارائه دادند که نمایانگر نگاهی از زاویه‌ی دید تاب‌آوری به کارکرد خانواده بود. مدل انطباق خانواده<sup>۵</sup> (دراموند، کیسلا، مک‌دونالد و کوئری، ۲۰۰۲) به طور مستقیم از مدل مک‌کابین و همکاران (۱۹۹۶)، به نقل از مک‌کابین و همکاران، (۲۰۰۱) استخراج شد که به جای تمرکز بر هر دو دسته فرایندهای آسیب‌پذیری و انطباق، صرفاً بر اساس فرایندهای انطباق قرار دارد. با توجه به پیچیدگی سنجش خانواده و مداخلات خانواده‌درمانی، این مدل پیشرونده‌ی منفرد، تمایل به دوبخشی کردن خانواده به توانمندی‌ها و نواقص را حذف می‌کند و یک جهت‌گیری سیستمی که علاوه بر تقابل، صرفه‌جویی علمی و عملیاتی بودن را نیز شامل می‌شود، ترویج می‌کند (دراموند و همکاران، ۲۰۰۲). مدل انطباق خانواده ادعا می‌کند که پویایی واسطه‌گرانه بین فرایندهای حمایتی و آسیب‌پذیری خانواده، نمایانگر پنج بعد این مدل می‌باشند: مطالبات<sup>۶</sup>، ارزیابی‌ها<sup>۷</sup>، حمایت‌ها، مقابله<sup>۸</sup> و انطباق.

مطالبات، نمایانگر استرس‌زایی است که خانواده با آن‌ها مواجه می‌شود و نیز فرایندهای آسیب‌پذیری خانواده در مقابل آن استرس‌زایا. مک‌کابین و همکاران (۲۰۰۱) استرس‌زای خانواده را به عنوان یک مطالبه‌ی وارد شده بر خانواده که تغییراتی را در سیستم خانواده تولید می‌کند و یا ظرفیتی برای ایجاد این تغییرات دارد تعریف می‌کنند. این

1. coping
2. adaptation
3. family resiliency
4. the resiliency model of family stress
5. family adaptation model
6. demands
7. appraisals
8. coping

تغییر، یا تهدید به تغییر، ممکن است بر همه‌ی حوزه‌های زندگی خانواده‌ها اثر بگذارد. شدت استرس‌زا به وسیله درجه‌ای که استرس‌زا ثبات واحد خانواده را تهدید می‌کند، کارکرد واحد خانواده را آشفته می‌کند یا آسیب‌معدناری ناشی از نقصان منابع و ظرفیت‌های خانواده وارد می‌کند، تعیین می‌شود (مک‌کابین و همکاران، ۲۰۰۱). در این راستا، چند نظریه ارائه شده در دهه‌ی اخیر (برای مثال، بادنمن، لدرمن و بردبری، ۲۰۰۷) فرض می‌کنند که نقش استرس‌می‌تواند برای کارکرد و تداوم ارتباط زوجی مضر باشد. اعضای خانواده‌هایی که استرس‌زاهای کمتری را تجربه می‌کنند به احتمال کمتری دچار مشکلات روانی می‌گردند (گاردنر، هیوبر، استاینر، واسکوئز و سویج ۲۰۰۸) و به احتمال بیشتری در سطح بهینه‌ای از کارکرد و انطباق قرار دارند (مارین<sup>۱</sup> و هیوبر، ۲۰۱۱).

ارزیابی‌ها، راهبردهای مقابله‌ای<sup>۲</sup> و حمایت‌های اجتماعی نیز نمایانگر فرایندهای محافظتی خانواده هستند که برای پیش‌بینی انطباق خانواده در تعامل با مطالبات/استرس‌زاهای قرار دارند (دراموند و همکاران، ۲۰۰۲). مدل انطباق خانواده، سه عامل حمایتی خانواده را توضیح می‌دهد: ارزیابی انطباقی، راهبردهای مقابله‌ای/تجارب جبران‌کننده<sup>۳</sup> و حمایت اجتماعی. ارزیابی انطباقی<sup>۴</sup> شامل باورهای اعضای خانواده مبنی بر این که خانواده دارای یک احساس خودکارآمدی<sup>۵</sup>، انتظارات مثبت، پذیرش موقعیت‌های زندگی و حفظ اعتماد و آرامش است، می‌باشد (دراموند و همکاران، ۲۰۰۲). ارزیابی انطباقی عبارت است از توانایی خانواده در افزایش احتمال برخورد انطباق‌پذیر با مشکلات به واسطه این واقعیت که چنین ارزیابی‌هایی به عنوان شاخص‌های بهزیستی عمل می‌کنند و تعادل نهائی بین ارزیابی‌های مثبت و منفی افراد، قضاوت آن‌ها را در مورد بهزیستی ذهنی پیش‌بینی می‌کند (فردریکسون<sup>۶</sup>، ۲۰۰۱). مارین و هیوبر (۲۰۱۱)، ارزیابی انطباقی را به عنوان تجربه خانواده از یک‌سری باورها که شامل اعتماد به نفس<sup>۷</sup>، خوش‌بینی<sup>۸</sup> و خلاقیت<sup>۹</sup> می‌شود، تعریف می‌کنند. این عامل نشانگر چگونگی دیدگاه و رویکرد مواجهه‌ی یک خانواده و اعضای آن با موقعیت‌های بحرانی است که در نتیجه، تلاش‌های مرتبط با حل مسئله را نیز تحت تأثیر قرار می‌دهد (والش، ۲۰۰۶).

حمایت اجتماعی به عنوان یک عامل چندبعدی شامل خانواده گسترده، شبکه‌های اجتماعی ماورای خانواده، مشارکت در جامعه و مدرسه، اشتغال و دریافت حمایت‌های تخصصی می‌باشد (دراموند و همکاران، ۲۰۰۲). این منابع حمایت اجتماعی می‌توانند حمایت هیجانی<sup>۱۰</sup>، روان‌شناختی، اطلاعاتی<sup>۱۱</sup>، ابزاری<sup>۱۲</sup> و اقتصادی را عرضه کنند (والش، ۲۰۰۲). مارین و هیوبر (۲۰۱۱) حمایت اجتماعی را به عنوان تجربه خانواده از داشتن حداقل یک ارتباط حمایتی، مراقبتی، علاقه‌ای و یا مورد اعتماد تعریف می‌کنند. بنابر گزارش آلن-پک (۲۰۱۱) نتایج نشان می‌دهد که وقتی زوج‌ها به رفتارهای حمایت‌کننده‌ی اجتماعی - شامل درخواست و فراهم کردن حمایت - می‌پردازند، احتمال کمتری برای کژکاری زناشویی وجود دارد.

تجارب جبرانی و راهبردهای مقابله‌ای به تجارب پاداش‌بخشی که احساس معنا و کنترل روی حوادث زندگی را فراهم می‌کنند، اشاره دارد (پاپالیا، اولدز و فلدمن، ۲۰۰۱). تجارب جبرانی نشانگر یک سبک حل مسئله شامل یک اقدام

1. Marin

2. coping strategies

3. compensating experiences

4. adaptive appraisal

5. self- efficacy

6. Fredrickson

7. self- esteem

8. optimism

9. creativity

10. emotional

11. information

12. instrumental

شناختی با عنصری رفتاری می باشد: «اقداماتی که مفید و کمک کننده هستند» (لازاروس و فلکمن، ۱۹۸۴، ص. ۱۴۱). وضوح بخشیدن به موضوعات و باز-تعریف یک موقعیت، عنصری ضروری در مقابله‌ی خانواده است (مک کابین، ساسمن و پترسن، ۱۹۸۳). مستن (۲۰۰۱) تأثیر منابع تسلط خانواده را به عنوان یک عامل جبران کننده و مقابله‌ای مورد بحث قرار داده است. کانگر و کانگر (۲۰۰۲) نیز بیان می‌دارند که احساس تسلط خانواده به عنوان یک منبع روان‌شناختی مقابله، راهی برای کاهش پریشانی هیجانی است. مارین و هیوبر (۲۰۱۱)، تجارب جبران کننده و مقابله‌ای را به عنوان تجارب خانواده از داشتن تسلط در بافت گرفتاری‌ها تعریف می‌کنند. این احساس تسلط شامل احساس کنترل مثبت در جهت متعادل سازی تجربه است (لوئار و زیگلر<sup>۱</sup>، ۱۹۹۲).

همانگونه که اشاره شد، مبنای مدل انطباق خانواده (دراموند و همکاران، ۲۰۰۲) صرفه جویی علمی و عملیاتی بودن می باشد. گاردنر و همکاران (۲۰۰۸) نیز اشاره کردند که علیرغم افزایش توجه به سازه‌ی تاب آوری خانواده در بافت روانشناسی مثبت و ساخت ابزار گوناگون در این حوزه، نیاز به ابزاری مختصر و مفید جهت تسریع فرایند پژوهش و سنجش، بسیار محسوس است. از این رو سیاهه عوامل محافظ خانواده (IFPF، گاردنر و همکاران، ۲۰۰۸) بر مبنای مدل انطباق خانواده به عنوان یک ابزار مختصر و مفید برای ارزیابی ادراک اعضای خانواده در مورد استرس زها و عوامل محافظ که به نظر می‌رسید در محیط خانواده فرد وجود داشته باشند و فرآیند انطباقی را پیش‌بینی نمایند، ساخته شد. اصطلاح توصیف گر "محافظ<sup>۲</sup>" در این زمینه اشاره به اعضای خانواده ای دارد که سطوح بالاتری از عوامل محافظ را در بافت و محیط خانواده خود تجربه می‌کنند، کمتر تحت تأثیر قرار می‌گیرند و لذا در زمان مواجهه با مطالبات و استرس زها، بیشتر قادرند که به سمت انطباق حرکت کنند و به موجب آن به احتمال بیشتری "انطباق مناسب" را پیش‌بینی می‌کنند (ماستن و رید، ۲۰۰۵). به طور قطع دانشجویان به عنوان قشر آینده ساز جامعه، سرمایه ای مهم محسوب می گردند و توجه به عوامل محافظ خانواده در دانشجویان متأهل می تواند از اولویت های پژوهشی و مشاوره ای در حیطه ازدواج و خانواده قرار بگیرد. از آنجا که طبق گزارش گاردنر و همکاران (۲۰۰۸) در جامعه دانشجویی، سیاهه ی عوامل محافظ خانواده می تواند به عنوان ابزار تشخیصی بین دو گروه بالینی و غیربالینی نیز به کار رود، بنابراین در اختیار داشتن ابزار کوتاه و مناسب جهت ارزیابی عوامل محافظ خانواده هم از جهت پیشگیری و هم از جهت سنجش خانواده در فرایند مشاوره و درمان به ویژه هنگامی که خانواده در شرایط استرس زا قرار دارد حائز اهمیت است چرا که به مشاوران خانواده و زوج درمانگران کمک می کند تا دریابند چرا برخی خانواده ها در هنگام استرس دچار فروپاشی می گردند در حالی که برخی دیگر از خانواده ها در شرایط استرس زا نه تنها آسیب جدی نمی بینند بلکه تاب آوری و سرسختی خانوادگی بیشتری پیدا می کنند. از این رو با توجه به این که تا به حال ساختار عاملی نسخه فارسی سیاهه ی عوامل محافظ خانواده در جمعیت دانشجویی مورد بررسی قرار نگرفته است، در این پژوهش ویژگی های روانسنجی نسخه فارسی سیاهه ی عوامل محافظ خانواده به عنوان سنجه ای از تاب آوری خانواده، در جمعیتی از دانشجویان متأهل مدنظر قرار گرفت.

## روش

جامعه آماری این پژوهش شامل کلیه دانشجویان متأهل دانشگاه های مازندران در سال های تحصیلی ۱۳۹۳-۱۳۹۲ و ۱۳۹۴-۱۳۹۳ با حداقل طول مدت ازدواج ۱ سال بود. در نمونه ی این پژوهش، دامنه طول مدت ازدواج از ۱ تا ۱۱ سال (۲/۲۰ ± ۳/۳۹ سال) قرار داشت. تعداد دویست و هفتاد و شش نفر (۹۹ مرد، ۱۷۷ زن) در دامنه ی سنی ۱۹ تا ۳۸

1. Luthar & Zigler

2. protective

سال (۲۴/۱۹ ± ۳/۲۴) با استفاده از روش نمونه گیری غیرتصادفی سهل الوصول<sup>۱\*</sup> از مقاطع مختلف تحصیلی کارشناسی (۴۷٪)، کارشناسی ارشد (۴۶٪) و دکتری (۷٪) و دانشکده های مختلف دانشگاه مازندران و دانشگاه های آزاد اسلامی واحد ساری و آیت الله آملی آمل گزینش شدند. طی نامه کوتاهی در ابتدای دفترچه سوالات، به شرکت کنندگان اطلاعاتی در مورد ماهیت پژوهش، رعایت محرمانه ماندن پاسخ ها و داوطلبی بودن شرکت در پژوهش ارائه گردید.

### ابزار

۱. سیاهه عوامل محافظ خانواده (IFPF؛ گاردنر و همکاران، ۲۰۰۸): ابزاری ۱۶ گویه ای است که بر اساس مدل انطباق خانواده، عوامل محافظ خانواده را در چهار زیرمقیاس (استرس زهای کمتر<sup>۲</sup>، ارزیابی انطباقی<sup>۳</sup>، حمایت اجتماعی<sup>۴</sup> و تجارب جبرانی<sup>۵</sup>) می سنجد و بر اساس سیاهه ی چهار عاملی عوامل محافظ باروث<sup>۶</sup> (BPFİ؛ باروث، ۲۰۰۴؛ به نقل از گاردنر و همکاران، ۲۰۰۸) که ابزاری برای سنجش تاب آوری در سطح فردی می باشد، ساخته شده است (ضمیمه مقاله). پاسخگویی سوالات بر اساس طیف لیکرت در پنج سطح (اکثر مواقع شبیه به خانواده من) تا (به هیچ وجه شبیه به خانواده من) قرار دارد. حداقل نمرات ۱۶ و حداکثر نمرات ۸۰ است که از جمع نمرات به دست می آید. مارین و هیوبر (۲۰۱۱) همبستگی مثبت بین عوامل محافظ خانواده و رضایت از زندگی<sup>۷</sup> را گزارش دادند. گاردنر و همکاران (۲۰۰۸) ضمن ارائه ی نتایجی در مورد مطلوب بودن روایی سازه ای IFPF، بین نمره کل این مقیاس و سیاهه سرسختی خانواده<sup>۸</sup> (FHI؛ مک کابین و همکاران، ۱۹۸۶؛ به نقل از مک کابین و همکاران، ۲۰۰۱) همبستگی مثبت و معنی داری گزارش دادند. گاردنر و همکاران (۲۰۰۸) در نمونه های دانشجویی، ضرایب آلفای کرونباخ (کرونباخ<sup>۹</sup>، ۱۹۷۰) را برای نمره کل IFPF، از ۰/۷۷ تا ۰/۸۷، برای زیرمقیاس های استرس زهای کمتر (۰/۴۳ تا ۰/۵۳)، ارزیابی انطباقی (۰/۶۴ تا ۰/۸۴)، حمایت اجتماعی (۰/۸۱ تا ۰/۹۲) و تجارب جبرانی (۰/۶۸ تا ۰/۸۷) و پایایی بازآزمایی آن را ۰/۸۲ و برای زیرمقیاس ها از ۰/۶۴ تا ۰/۸۳ گزارش کردند. در این پژوهش، IFPF به طور استاندارد توسط متخصص مشاوره و روانشناسی مسلط بر زبان انگلیسی و با همکاری و نظارت عضو هیأت علمی گروه زبان انگلیسی ترجمه شد و سپس از طریق فرایند ترجمه ی معکوس<sup>۱۰</sup>، ارزیابی دقیقی از صحت ترجمه ی هر گویه انجام گرفت.

۲. مقیاس توانمندی های خانواده<sup>۱۱</sup> (FSS): ابزاری ۲۰ گویه ای است که توانمندی خانواده را در پنج بعد آن (ارزش، حل تعارض/ارتباط، تعامل مثبت/قدردانی، صرف وقت در کنار یکدیگر، تعهد به ثبات و تعهد به رشد) می سنجد. اغلب گویه ها از زاویه دید همسران در مورد توانمندی های خانواده و ارتباطشان با هم نوشته شده است. پاسخگویی سوالات

۱. convenience

\* در اغلب مقالات علمی از واژه ی در دسترس (accessible) استفاده می شود که جایگزین مناسبی نیست (رجوع شود به کتاب روش های تحقیق کمی و کیفی در علوم تربیتی و روانشناسی نوشته گال، بورگ و گال، ترجمه دکتر احمدرضا نصر و همکاران، ۱۳۸۷، جلد اول، پاورقی صفحه ۳۸۲).

۲. fewer stressors

۳. adaptive appraisal

۴. social support

۵. compensating experiences

۶. Baruth Protective Factors Inventory

۷. life satisfaction

۸. Family Hardiness Inventory

۹. Cronbach

۱۰. standard "Forward-Backward" translation procedure

۱۱. Family Strengths Scale

بر اساس طیف لیکرت در ۵ سطح (کاملاً موافق) تا (کاملاً مخالف) قرار دارد (شام، بولمن، یوریچ و هاج<sup>۱</sup>، ۲۰۰۱). ویژگی های روانسنجی FSS از طریق تحلیل عاملی و ضریب آلفای کرونباخ (۰/۷۰ تا ۰/۸۰ برای ابعاد مختلف)، مورد قبول گزارش شده است (شام و همکاران، ۲۰۰۱). ویژگی های روانسنجی نسخه ی فارسی FSS در نمونه ای از افراد متأهل در جمعیت عمومی، گزارش شده است ( $\chi^2/DF = 2/23$ ,  $GFI = 0/90$ ,  $CFI = 0/93$ ,  $RMSEA = 0/06$ ) (غفاری و همکاران، ۲۰۱۲). در این پژوهش ضرایب آلفای کرونباخ برای کل مقیاس ۰/۹۱ و برای خرده مقیاس های آن از ۰/۵۵ تا ۰/۸۷ محاسبه شد.

۳. پرسشنامه تعارض زناشویی (MCQ): ابزاری ۴۲ سوالی است که بر مبنای تجربیات بالینی توسط ثنایی ذاکر (۱۳۷۹) ساخته شده است و هفت بعد از تعارضات زناشویی را شامل کاهش همکاری، کاهش رابطه جنسی، افزایش واکنش هیجانی، افزایش جلب حمایت فرزندان، افزایش رابطه فردی با خویشاوندان خود، کاهش رابطه خانوادگی با خویشاوندان همسر/دوستان و جدا کردن امور مالی از یکدیگر، می سنجد (ثنایی ذاکر، ۱۳۷۹). افخمی، بهرامی و فاتحی زاده (۱۳۸۶) ضرایب آلفای کرونباخ پرسشنامه تعارض زناشویی را در نمونه ی غیر دانشجویی برای کل پرسشنامه ۰/۹۴ و برای خرده مقیاس های آن از ۰/۶۸ تا ۰/۸۱ گزارش کردند. غفاری و همکاران (۲۰۱۳) نیز در یک نمونه ی غیر دانشجویی ضرایب آلفای کرونباخ پرسشنامه تعارض زناشویی را برای کل پرسشنامه ۰/۸۳ و برای خرده مقیاس های آن از ۰/۶۹ تا ۰/۷۸ گزارش کردند. در این پژوهش ضرایب آلفای کرونباخ برای کل پرسشنامه ۰/۸۹ و برای خرده مقیاس های آن بین ۰/۶۹ تا ۰/۸۰ به دست آمد.

#### یافته ها

جدول ۱ شاخص های آماری میانگین و انحراف معیار نمره عوامل محافظ خانواده آزمودنی ها و زیرمقیاس های آن را نشان می دهد. پایایی نسخه فارسی سیاهه عوامل محافظ خانواده (IFPF) با استفاده از ضریب آلفای کرونباخ و پایایی باز-آزمایی بررسی شد. برای بررسی روایی سازه نسخه فارسی IFPF از تحلیل عاملی تأییدی استفاده شد. ضرایب همبستگی پیرسون بین نسخه فارسی IFPF، مقیاس توانمندی های خانواده (FSS) و پرسشنامه تعارض زناشویی (MCQ) جهت ارزیابی روایی همزمان محاسبه شد. در این پژوهش برای تجزیه و تحلیل داده ها از نرم افزارهای آماری SPSS/PC+ 22 و AMOS 20 استفاده شد.

#### جدول ۱

##### میانگین و انحراف معیار نمره های عوامل محافظ خانواده، توانمندی های خانواده و تعارض زناشویی آزمودنی ها

متغیر	زنان		مردان		کل	
	میانگین	انحراف معیار	میانگین	انحراف معیار	میانگین	انحراف معیار
استرس زهای کمتر	۱۴/۴۳	۳/۱۵	۱۵/۱۸	۳/۰۶	۱۴/۷۰	۳/۱۳
ارزیابی انطباقی	۱۵/۱۶	۳/۵۱	۱۶/۱۳	۲/۹۸	۱۵/۵۱	۳/۳۶
حمایت اجتماعی	۱۶/۱۱	۳/۷۷	۱۶/۰۶	۳/۸۶	۱۶/۰۹	۳/۷۹
تجارب جبرانی	۱۵/۳۱	۳/۷۹	۱۵/۷۹	۳/۳۲	۱۵/۴۸	۳/۶۳
عوامل محافظ خانواده	۶۱/۰۱	۱۱/۵۸	۶۳/۱۷	۱۰/۵۵	۶۱/۷۹	۱۱/۳۴

#### روایی سیاهه ی عوامل محافظ خانواده

1. Schumm, Bollman, Jurich & Hatch

گاردنر و همکاران (۲۰۰۸) با این استدلال که سیاهه ی عوامل خانواده منطبق بر سیاهه ی چهار عاملی BPFİ (باروت، ۲۰۰۴؛ به نقل از گاردنر، ۲۰۰۸) ساخته شده است، در بررسی ویژگی های روانسنجی آن از روش تحلیل عاملی تأییدی با استفاده از نرم افزار SPSS استفاده کردند. در این پژوهش بنا بر همین استدلال ساختار چهار عاملی نسخه فارسی IFPF از طریق تحلیل عاملی تأییدی مورد ارزیابی قرار گرفت که نتایج آن در جدول ۲ و شکل ۱ ارائه شده است. از لحاظ دور افتادگی چندمتغیری<sup>۱</sup> مشکلی وجود نداشت چرا که ارزش های  $d^2$  فاصله ی قابل تمایزی نداشتند (برن<sup>۲</sup>، ۲۰۱۰).

جدول ۲

شاخص های کلی برازش تحلیل عاملی تأییدی

شاخص های کلی برازش								
مطلق			تطبیقی		مقتصد			
$\chi^2$	DF	P	CFI	TLI	$\chi^2/DF$	PNFI	PCFI	RMSEA
۲۲۰/۸۳	۹۶	۰/۰۱	۰/۹۵	۰/۹۴	۲/۳۰	۰/۷۴	۰/۷۶	۰/۰۶۸

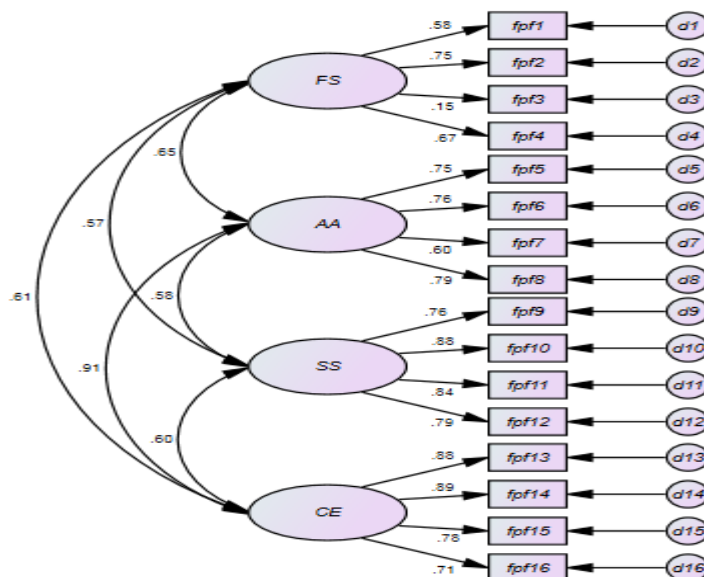

<sup>۱</sup>. multivariate outliers  
<sup>۲</sup>. Byrn

## شکل ۱. مدل و وزن های رگرسیون استاندارد شده

یادداشت: FS = استرس زاهای کمتر؛ AA = ارزیابی انطباقی؛ SS = حمایت اجتماعی؛ CE = تجارب جبرانی

در مورد مقادیر شاخص های برازش مدل، برن (۱۹۹۴) مقادیر نزدیک به ۱ برای شاخص های تطبیقی را مطلوب گزارش کرده است. از آن جا که شاخص کای اسکوتر ( $\chi^2$ ) در نمونه های بالاتر از ۱۰۰ نفر اغلب معنی دار می گردد و به حجم نمونه حساس است، شاخص های مقتصد کای اسکوتر نسبی ( $\chi^2/DF$ ) و RMSEA بر آن ارجح دانسته شده اند (بنتلر، ۱۹۹۰). براونه و کودک<sup>۱</sup> (۱۹۹۳) مقدار کمتر از ۰/۰۸ را برای شاخص RMSEA قابل قبول گزارش کرده اند هر چند مقدار ایده آل آن را کمتر از ۰/۰۵ می دانند. طبق گزارش اولمن<sup>۲</sup> (۲۰۰۱)، مقدار کمتر از ۲ یا ۳، میزان قابل قبولی برای شاخص کای اسکوتر نسبی است. مقادیر بالاتر از ۰/۵۰ یا ۰/۶۰ برای شاخص های مقتصد PNFI و PCFI گویای آن است که اقتصاد در مدل رعایت شده است (قاسمی، ۱۳۸۹). بنابراین با توجه به یافته های جدول ۲ می توان گفت مدل چهار عاملی نسخه فارسی IFPF برازش مناسبی با داده ها داشته است. روایی سازه ای نسخه فارسی IFPF همچنین از طریق محاسبه ضرایب همبستگی میان زیرمقیاس ها با نمره ی کل آن بررسی شد (جدول ۳).

## جدول ۳

ضرایب همبستگی پیرسون بین زیرمقیاس های سیاهه عوامل محافظ خانواده با یکدیگر و نمره کل

متغیر	۱	۲	۳	۴	۵
زنان					
استرس زاهای کمتر	۱				
ارزیابی انطباقی	۰/۵۹**	۱			
حمایت اجتماعی	۰/۴۹**	۰/۵۴**	۱		
تجارب جبرانی	۰/۵۴**	۰/۷۸**	۰/۶۱**	۱	
عوامل محافظ خانواده	۰/۷۵**	۰/۸۷**	۰/۷۹**	۰/۸۹**	۱
مردان					
استرس زاهای کمتر	۱				
ارزیابی انطباقی	۰/۵۱**	۱			
حمایت اجتماعی	۰/۵۴**	۰/۴۳**	۱		
تجارب جبرانی	۰/۵۱**	۰/۷۱**	۰/۴۱**	۱	
عوامل محافظ خانواده	۰/۷۹**	۰/۸۱**	۰/۷۱**	۰/۸۱**	۱
کل					
استرس زاهای کمتر	۱				
ارزیابی انطباقی	۰/۵۷**	۱			
حمایت اجتماعی	۰/۴۷**	۰/۵۰**	۱		

۱. Browne & Cudenc

۲. Ullman



	۱	۰/۵۴**	۰/۷۶**	۰/۵۳**	تجارب جبرانی
۱	۰/۸۷**	۰/۷۸**	۰/۸۶**	۰/۷۷**	عوامل محافظ خانواده

یادداشت: تعداد = ۲۷۶؛  $p < .01$ \*\*

برای جلوگیری از ایجاد همبستگی تصنعی، نمونه ای یکصد نفری (۵۰ زن، ۵۰ مرد) از همان جامعه آماری اما جدا از نمونه ی اصلی پژوهش، جهت ارزیابی روایی همگرا<sup>۱</sup> و واگرا<sup>۲</sup> نسخه فارسی IFPF مورد استفاده قرار گرفت. جدول ۴ ضرایب همبستگی بین نسخه فارسی IFPF، مقیاس توانمندی های خانواده (FSS) و پرسشنامه تعارض زناشویی (MCQ) را نشان می دهد. همانگونه که در جدول ۴ گزارش شده است، تمامی ضرایب معنی دار هستند. این نتایج، روایی همگرا و افتراقی نسخه فارسی سیاهه عوامل محافظ خانواده را تأیید می کند.

#### جدول ۴

ضرایب همبستگی پیرسون بین زیرمقیاس ها و نمره کل نسخه فارسی سیاهه عوامل محافظ خانواده با مقیاس

#### توانمندی های خانواده و پرسشنامه تعارض زناشویی

متغیر	توانمندی های خانواده	تعارض زناشویی
زنان		
استرس زهای کمتر	۰/۳۷**	-۰/۲۹**
ارزیابی انطباقی	۰/۵۹**	-۰/۳۰**
حمایت اجتماعی	۰/۴۲**	-۰/۴۴**
تجارب جبرانی	۰/۶۱**	-۰/۳۳**
عوامل محافظ خانواده	۰/۶۶**	-۰/۴۶**
مردان		
استرس زهای کمتر	۰/۲۹**	-۰/۳۰**
ارزیابی انطباقی	۰/۵۶**	-۰/۳۷**
حمایت اجتماعی	۰/۳۸**	-۰/۳۵**
تجارب جبرانی	۰/۵۴**	-۰/۲۷**
عوامل محافظ خانواده	۰/۵۷**	-۰/۴۰**
کل		
استرس زهای کمتر	۰/۳۵**	-۰/۳۰**
ارزیابی انطباقی	۰/۵۹**	-۰/۳۴**
حمایت اجتماعی	۰/۴۰**	-۰/۳۸**
تجارب جبرانی	۰/۵۷**	-۰/۳۲**
عوامل محافظ خانواده	۰/۵۹**	-۰/۴۵**

یادداشت: تعداد = ۱۰۰؛  $p < .01$ \*\*

#### پایایی نسخه فارسی سیاهه عوامل محافظ خانواده

۱. convergent  
۲. divergent

پایایی نسخه فارسی IFPF از طریق ارزیابی پایایی همسانی درونی با استفاده از محاسبه ضریب آلفای کرونباخ و پایایی بازآزمایی محاسبه شد. ضرایب آلفای کرونباخ برای کل سیاهه و زیر مقیاس های استرس زهای کمتر، ارزیابی انطباقی، حمایت اجتماعی و تجارب جبرانی به ترتیب ۰/۵۶، ۰/۸۳، ۰/۸۸ و ۰/۸۹ به دست آمد ( $n = 276$ ). دامنه ضرایب همبستگی هر گویه با نمره کل سیاهه از ۰/۳۴ برای گویه ی ۳ تا ۰/۸۱ برای گویه ۱۳ محاسبه شد و معنی دار بود. پایایی بازآزمایی نسخه فارسی سیاهه ی عوامل محافظ خانواده در یک نمونه ی فرعی شصت نفره (۳۰ زن، ۳۰ مرد) از نمونه ی اصلی پژوهش در دو نوبت با فاصله ی دو هفته ارزیابی شد. ضرایب همبستگی برای کل سیاهه و زیر مقیاس های استرس زهای کمتر، ارزیابی انطباقی، حمایت اجتماعی و تجارب جبرانی به ترتیب ۰/۸۳، ۰/۷۳، ۰/۷۵، ۰/۶۴ و ۰/۷۱ به دست آمد ( $p < 0/05$ ).

### بحث و نتیجه گیری

هدف پژوهش حاضر بررسی ویژگی های روانسنجی نسخه فارسی سیاهه عوامل محافظ خانواده (IFPF) در نمونه ای از جمعیت متأهل دانشجویان ایرانی بود. یافته های این پژوهش، ویژگی های روانسنجی نسخه فارسی IFPF را تأیید کرد. نتایج مربوط به روایی سازه با روش تحلیل عاملی تأییدی نشان داد که مدل چهار عاملی نسخه فارسی IFPF تأیید می گردد. گویه ۳ کمترین ضریب تأثیر را بر عامل استرس زهای کمتر و نیز کمترین ضریب همبستگی را با نمره کل آزمون داشت. چنین شرایطی در پژوهش گاردنر و همکاران (۲۰۰۸) نیز گزارش شد. تبیینی که گاردنر و همکاران (۲۰۰۸) ارائه دادند این بود که این نتیجه ممکن است به این دلیل نحوه ی نگارش گویه ۳ باشد. چرا که گویه ۳ که جزء زیرمقیاس استرس زهای کمتر قرار می گیرد به عنوان یک گویه ی چک کننده ی پاسخ، تنها گویه ی IFPF است که به طور معکوس نمره گذاری می گردد. روایی همگرا و واگرایی نسخه فارسی IFPF از طریق اجرای همزمان مقیاس توانمندی های خانواده و پرسشنامه تعارض زناشویی بررسی شد. ضرایب همبستگی میانگین نمره های آزمودنی ها در سطح  $p < 0/01$  معنی دار بود. طبق این نتایج، نسخه فارسی IFPF از روایی کافی برخوردار است. همبستگی مثبت نسخه فارسی IFPF با مقیاس توانمندی های خانواده با نتایج مطالعه ی گاردنر و همکاران (۲۰۰۸) در مورد همبستگی مثبت IFPF با ابزارهایی که بر مبنای رویکرد روانشناسی مثبت برای سنجش توانمندی ها، تاب آوری و سرسختی خانواده طراحی شده اند، مطابقت دارد.

همسانی درونی گویه های گویه های نسخه فارسی IFPF و زیرمقیاس های آن بر حسب ضرایب آلفای کرونباخ محاسبه شد و مورد تأیید قرار گرفت. پایایی بازآزمایی مقیاس بر اساس محاسبه ضرایب همبستگی بین نمره های تعدادی از آزمودنی ها در دو نوبت با فاصله ی دو هفته برای زیر مقیاس ها و نمره ی کل سیاهه در سطح  $0/01 < p$  معنی دار بود. به طور کلی نتایج این پژوهش ویژگی های روانسنجی نسخه فارسی IFPF را در جمعیت دانشجویان متأهل تأیید می کند. البته با توجه به نابرابر بودن تعداد زنان و مردان در نمونه ی پژوهش و نیز استفاده از روش نمونه گیری سهل الوصول، پیشنهاد می گردد که این پژوهش، یک مطالعه ی مقدماتی در نظر گرفته شود و تعمیم نتایج آن با احتیاط صورت گیرد. با این حال، استفاده مشاوران مراکز مشاوره دانشگاه ها از

1. response check

نسخه فارسی IFPF از چند لحاظ حائز اهمیت است. نخست این که IFPF ابزاری مختصر و مفید مبتنی بر رویکرد روانشناسی مثبت در ارزیابی ادراک فرد از عوامل محافظ خانواده اش است. علاوه بر این با نتایج برخی پژوهش ها در مورد مشکلات دانشجویانی که به مراکز مشاوره دانشگاه ها مراجعه می کنند همخوان است. برای مثال بنتن، رابرتسن، تی سنگ، نیوتن و بنتن<sup>۱</sup> (۲۰۰۳؛ به نقل از گاردنر و همکاران، ۲۰۰۸) به مطالعه ی حوزه های مشکلات دانشجویانی پرداختند که در حد فاصل سال های ۱۹۹۶ تا ۲۰۰۱ به مراکز مشاوره دانشجویی دانشگاه ها در ایالات متحده مراجعه کرده بودند. نتایج نشان داد که بیشترین نگرانی های ابراز شده مربوط به استرس/اضطراب، نگرانی های مربوط به شرایط جدید، موضوعات مربوط به روابط عاطفی و بین فردی، موضوعات خانوادگی، رشدی و تحصیلی بود. جامعه آماری از محدودیت های این پژوهش است و پیشنهاد می گردد پژوهشگران بعدی این موضوع را مدنظر قرار دهند.

**سیاس و قدردانی.** نویسندگان بر خود واجب می دانند از تمامی افرادی که در اجرای پژوهش همکاری کردند و نیز دانشجویانی که وقت گرانبغای خود را در اختیار این پژوهش قرار دادند، تشکر و قدردانی نماید.

#### منابع

افخمی، ایمانه، بهرامی، فاطمه و فاتحی زاده، مریم السادات (۱۳۸۶). بررسی رابطه بین میزان بخشودگی و تعارض زناشویی زوجین در استان یزد. خانواده پژوهی، ۳(۹): ۴۴۲-۴۳۱.  
 ثنایی ذاکر، باقر (۱۳۷۹). مقیاس های سنجش خانواده و ازدواج. تهران: انتشارات بعثت.  
 قاسمی، وحید (۱۳۸۹). مدل سازی معادلات ساختاری در پژوهش های علوم اجتماعی با کاربرد AMOS. تهران: جامعه شناسان.

- Allen-Peck, A. L. (2011). *The impact of perceived social support on marital resiliency*. PhD Dissertation, Wheaton: Illinois.
- Beavers, W. R., & Hampson, R. B. (1990). *Successful families*. New York: Norton.
- Bentler, P. (1990). Comparative fit indices in structural models. *Psychological Bulletin*, 107, 238-246.
- Bodenmann, C., ledermann, T., & Bradbury, T. N. (2007). Stress, sex, and satisfaction in marriage. *Personal Relationships*, 14, 407-425.
- Browne, M. W., & Cudeck, R. (1989). Single sample cross-validation indices for covariance structures. *Multivariate Behavioral Research*, 24, 445-455.
- Byrne, B. M. (2010). *Structural equation modeling with EQS and EQS/Windows*. Thousand Oaks, CA: Sage Publications.
- Byrne, B. M. (1994). *Structural equation modeling with AMOS* (2<sup>nd</sup> ed.). New York: Routledge.

<sup>1</sup>. Benton, Robertson, T Seng, Newton & Benton

- Conger, R. D., & Conger, K. J. (2002). Resilience in Midwestern families: selected findings from the first decade of prospective, longitudinal study. *Journal of Marriage and Family, 64*, 361-373.
- Cronbach, L. J. (1970). *Essentials of psychological testing*. New York: Harper and Raw International.
- Drummond, J., Kysela, G. M., McDonald, L., & Query, B. (2002). The family adoption model: examination of dimensions and relations. *Canadian Journal of Nursing Research, 34*, 29-46.
- Frederickson, B. L. (2001). The role of positive emotions in positive psychology. *American Psychologist, 56*, 218-226.
- Gardner, D. L., Huber, C. H., Steiner, R., Vazquez, L. A., & Savage, T. A. (2008). The development and validation of the inventory of family protective factors: a brief assessment for family counseling. *The Family Journal, 16*(2), 107-117.
- Ghaffari, M., Fatehizadeh, M., Ahmadi, A., Ghasemi, V., and Baghban, I. (2012). The effects of spiritual well-being, family protective factors and family strength on marital satisfaction. *International Journal of Psychology, 6*(2), 1-28.
- Hawley, D. (2000). Clinical implications of family resilience. *The American Journal of Family Therapy, 28*, 101.
- Huber, C. H., Navarro, R. L., Womble, M. W., & Mumme, F. L. (2010). Family resilience and midlife marital satisfaction. *The Family Journal: Counseling and Therapy for Couples and Families, 18*, 136-145.
- Lazarus, R. S., & Folkman, S. (1984). *Stress, appraisal, and coping*. New York: Springer.
- Luthar, S., & Zigler, E. (1992). Intelligence and social competence among high-risk adolescents. *Development and Psychopathology, 4*, 287-299.
- Marian, M. R., & Huber, C. H. (2011). Mexican American elderly: self-reported anxiety and the mediating influence of family protective factors. *The Family Journal, 19*(1), 63-72.
- Masten, A. S. (2001). Ordinary magic resilience processes in development. *American Psychologist, 56*, 227-238.
- Masten, A. S., & Reed, M. J. (2005). *Resilience in development*. In C. R. Synder & S. J. Lopez (Eds.), *Handbook of positive psychology* (pp. 74-88). New York: Oxford University Press.
- McCubbin, H. I., & McCubbin, M. A. (1991). *Family stress theory and assessment: The resiliency model of family stress, adjustment and adaptation*. In H. I. McCuhhin & A. I. Thompson (Eds.), *Family assessment inventories for research and practice* (pp. 294-312). Madison: University of Wisconsin.
- McCubbin, H. I., Sussman, M. B., & Patterson, J. M. (1983). *Social stress and the family advances and developments in family stress theory and research*. New York, NY: Hawthorne Press.

- McCubbin, H. I., Thompson, A. I., & McCubbin, M. A. (2001). *Family Measures: Stress, Coping, and Resiliency*. Inventories for Research and Practice [Compact disk]. Kamehameha Schools (Producer and Distributor).
- Papalia, D. E., Olds, S. W., & Feldman, R. D. (2001). *Human development* (8<sup>th</sup> ed). Boston, MA: McGraw Hill.
- Schumm, W. R., Bollman, S. R., Jurich, A. P., & Hatch, R. C. (2001). Family strengths and the Kansas Marital Satisfaction Scale: A factor analytic study. *Psychological Reports*, 88, 965-973.
- Seligman, M. E., & Csikszentmihalyi, M. (2000). Positive Psychology: An Introduction. *American Psychologist*, 55(1), 5-14.
- Silliman, B. (1998). The resiliency paradigm: A critical tool for practioners. *Human Development and Family Life Bulletin: A Review of Research and Practice*, 4(1). Available: [www.hec.ohio-state.edu/famlife/bulletin/volume.4/bu1141p.htm](http://www.hec.ohio-state.edu/famlife/bulletin/volume.4/bu1141p.htm).
- Ullman, J. B. (2001). *Structural equation modeling*. In B. G. Tabachnick & L. S. Fidell (2001). *Using Multivariate Statistics* (4th ed; pp 653- 771). Needham Heights, MA: Allyn & Bacon.
- Walsh, F. (1996). The concept of family resilience: Crisis and challenge. *Family Process*, 35 (3), 261-281.
- Walsh, F. (2002). A family resilience framework: innovative practice applications. *Family Relations*, 51, 130-137.
- Walsh, F. (2006). *Strengthening family resilience* (2<sup>nd</sup> ed). New York: NY: Guilford.

**ضمیمه: نسخه فارسی سیاهه عوامل محافظ خانواده**

	(IFPF)	اکثر مواقع شبهه به خانواده من	عموما شبهه به خانواده من	گاهی شبهه به خانواده من	اندکی شبهه به خانواده من	به هیچ وجه شبهه به خانواده من
۱	در مورد وضعیت سلامتی، طی ۳ ماه گذشته خانواده ما بیشتر از آن که مشکل داشته باشد، تجارب مثبت داشت.					
۲	در مورد وضعیت امور مالی، طی ۳ ماه گذشته خانواده ما بیشتر از آن که مشکل داشته باشد، تجارب مثبت داشت.					
۳	در مورد دوستان خانوادگی، طی ۳ ماه گذشته خانواده ما بیشتر از آن که تجارب مثبت داشته باشد، مشکل و دغدغه داشت.					
۴	در مورد مسائل مربوط به کار و اشتغال، طی ۳ ماه گذشته خانواده ما بیشتر از آن که مشکل داشته باشد، تجارب مثبت داشت.					
۵	خانواده ما خوش بین است و در اغلب اوقات بر نقاط و نکات مثبت متمرکز می شود.					
۶	خانواده ما خلاق، کاردان، پر مایه و به خود متکی است.					
۷	اغلب مردم فکر می کنند که خانواده ما جوی دوستانه و معاشرتی دارد و دیگران دوست دارند با ما رابطه داشته باشند.					
۸	خانواده ما لایق، شایسته و سربلند است.					
۹	خانواده ما حداقل با یک فرد حمایتگر (حامی خانواده ما) ارتباط خوبی دارد.					

					۱۰	خانواده ما در زندگیمان حداقل یک فرد را دارد که مراقب و غمخوار خانواده ما می باشد.
					۱۱	خانواده ما در زندگیمان حداقل یک فرد را دارد که مورد اعتماد خانواده ما می باشد.
					۱۲	خانواده ما در زندگیمان حداقل یک فرد را دارد که به زندگی خانواده ما علاقه مند است.
					۱۳	ما به عنوان یک خانواده در حل هر یک از مشکلاتمان (البته نه تمام مشکلات) توانمند بوده ایم.
					۱۴	خانواده ما روی بسیاری از حوادث و رویدادها (البته نه تمام رویدادها) مدیریت و کنترل داشته است.
					۱۵	خانواده ما با یک یا چند عامل استرس زای مهم در زندگیمان به خوبی مقابله کرده است.
					۱۶	خانواده ما یکبار توانسته است که بهترین راه را برای خروج از یک موقعیت بد، پیدا کند.